

Maxi

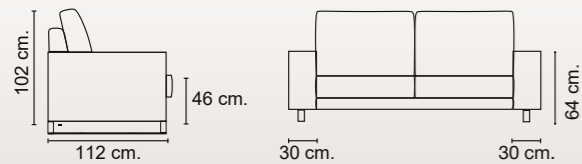

CARACTERÍSTICAS

ARMAZONES

Madera de pino y tablero de partículas.

RELLENOS

-Almohadas de asientos: Espuma de poliuretano HR-35 Kg. + 4 cm. viscoelastica 50 kg.

-Respaldo: Fibra siliconada hueca 7/32 NAN-YA

-Brazo: Fibra siliconada hueca 7/32 NAN-YA

SUSPENSIONES

-Respaldos: Cincha italiana de 80 mm. de alta calidad.

-Asientos: Muelle zig-zag de gran resistencia.

MECANISMOS

-Asientos: Sistema de carro extraíble manual.

ELEMENTOS DE SERIE

-Desenfundable: Almohadas de asiento, respaldo y brazo.

-Modelo con asientos de carro manual

-Brazos de 30 cm.

PATAS

-Metálicas Manul 12 cm.

Mod.sin brazo / Mod. without arm / Mod. sans bras

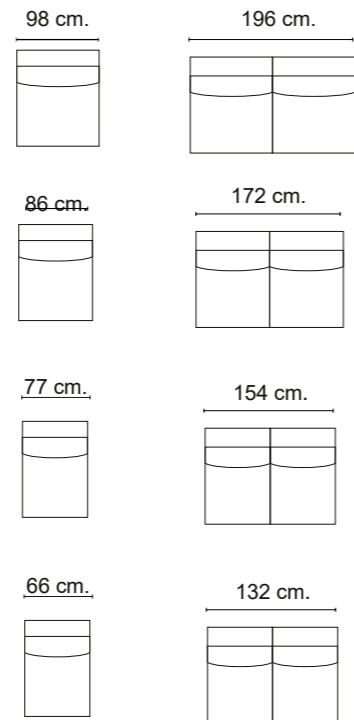

Mod.1 brazo/ Mod. 1 arm/ Mod. 1 bras

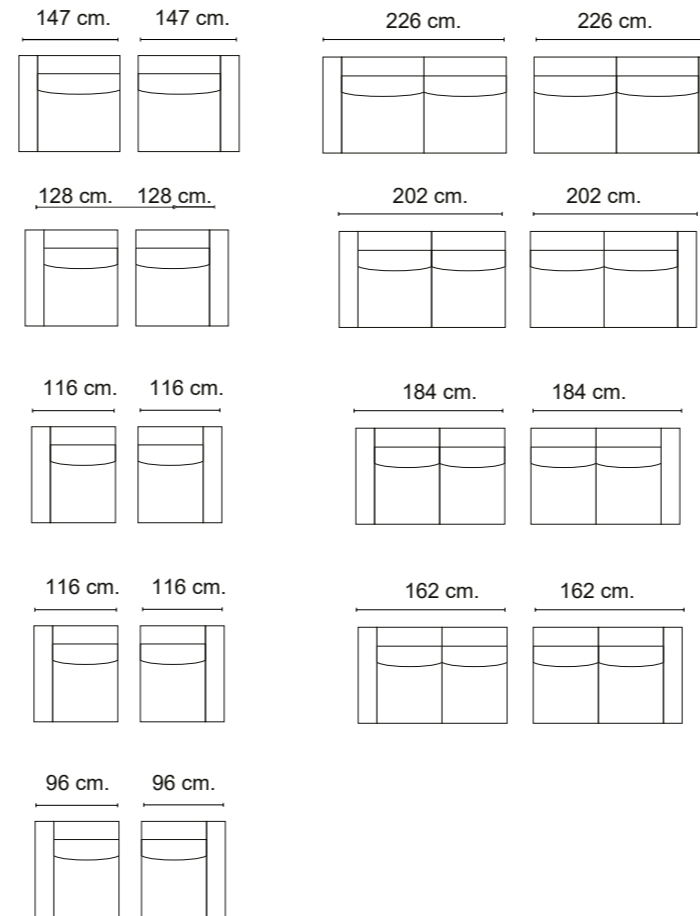

Mod.rincón/

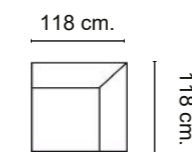

Mod. chaiselongue brazo corto / Mod. chaisel. short arm / Mod. chaisel. bras short

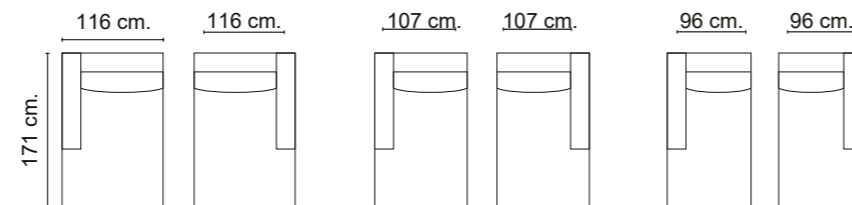

Composiciones habituales / Common compositions / Compositions courantes

