

Durango

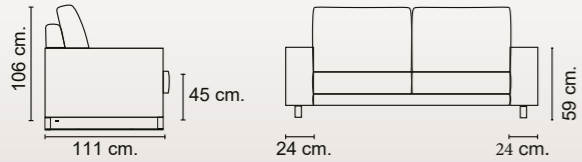

CARACTERÍSTICAS

ARMAZONES

Madera de pino y tablero de partículas.

RELLENOS

-Almohadas de asientos: Espuma de poliuretano HR-35 Kg. + 4 cm. viscoelastica.

-Riñonera: Fibra siliconada hueca 7/32 NAN-YA

-Cabezal: Espuma de poliuretano HR-25 kg certificada.

-Brazo: Espuma de poliuretano HR-25 kg certificada.

SUSPENSIONES

-Respaldos: Cincha italiana de 80 mm. de alta calidad.

-Asientos: Muelle zig-zag de gran resistencia.

MECANISMOS

-Asientos: Sistema de carro extraible, salida 46 cm.

ELEMENTOS DE SERIE

-Desenfundable: Almohadas de asiento y respaldo.

-Modelo con asientos de carro manual

-Brazos de 24 cm.

PATAS

-Poliuretano interiores.



Mod.sin brazo / Mod. without arm / Mod. sans bras

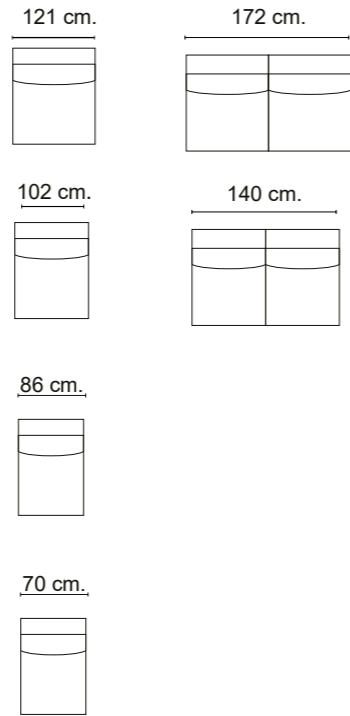

Mod.1 brazo / Mod. 1 arm / Mod. 1 bras

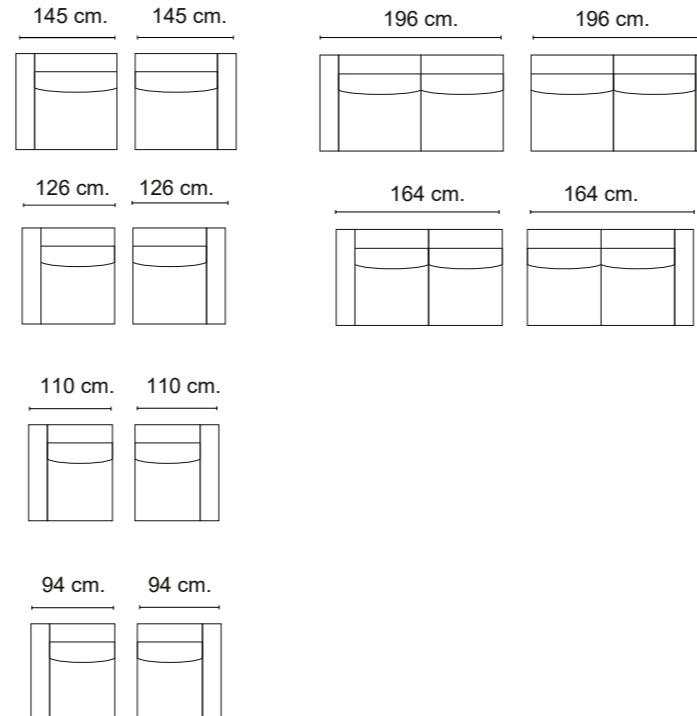

Mod.rincón/

Mod. chaiselongue brazo corto / Mod. chaisel. short arm / Mod. chaisel. bras short

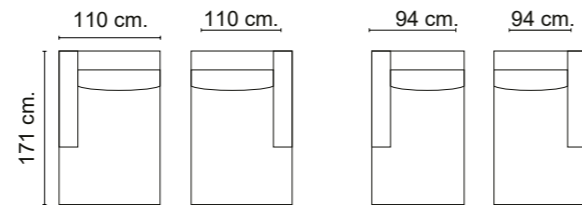

Composiciones habituales / Common compositions / Compositions courantes

